

 **SUZUKI**

 **VITARRA**



EN HELT ELEKTRISK VITARA

Den nye e VITARA er femte generation af Suzuki VITARA – og første generation på el. Vitara navnet gemmer på årtiers erfaring og stolte Suzuki traditioner. Kvaliteter, der naturligvis går igen i e VITARA. En ægte SUV med endnu mere komfort, sikkerhed, fleksibilitet og eminente pladsforhold – i en helt ny indpakning. Kort sagt: en ny elektrisk fuldblods SUV, der er skabt til en ny elektrisk fremtid, og som er lige til at sætte sig ind i og køre.







Ydelse, rækkevidde og sikkerhed – ren køreglæde

e VITARA er udstyret med en helt ny elektrisk drivlinje, der er udviklet til at levere optimal SUV-ydelse uden udledning af emissioner. Bilen drives af eAxe – kompakte, effektive og kraftfulde elmotorer. Den forhjulstrukne e VITARA har én eAxe-motor foran, mens AllGrip-e 4WD-versionen har en ekstra elmotor, der driver baghjulene. Elmotorerne får energi fra et lithiumjernfosfat-batteri (LFP), der er udviklet til at sikre stabil og driftssikker ydeevne, og er en batteritype helt fri for kobolt. Batteriet har avanceret termisk styring og flere indbyggede sikkerhedsfunktioner, der beskytter mod overophedning og kortslutning – herunder effektiv væskekøling og -opvarmning via varmepumpe, separate kamre til hver enkelt celle og løbende overvågning af spændingsniveauet.

Club varianten af Suzuki e VITARA er udstyret med et LFP batteri på 49 kWh, og har en WLTP rækkevidde ved blandet kørsel på 344 km. Active og Adventure varianterne har et 61 kWh LFP batteri og dermed en længere rækkevidde på 395 - 426 km, afhængig af model.

Opladningen er gjort så nem og praktisk som muligt. Med SUZUKI CONNECT kan du desuden modtage beskeder, justere indstillinger og følge opladningsstatus direkte fra din smart-phone. Ved brug af hurtigopladning kan batteriet oplades til 80% på ca. 45 minutter. Hjemmeopladning med 3-faser kan lade batteriet helt op på ca. 4 til 5 timer, afhængig af batteristørrelse.

Flere køreindstillinger

e VITARA har tre køreindstillinger. **ECO** forlænger rækkevidden ved at regulere klimaanlæggets strømforbrug og speederresponsen. **NORMAL** sikrer optimal krafttilførsel til almindelig kørsel. **SPORT** giver hurtigere respons på speederpedalen for en mere kraftfuld køreoplevelse. De forskellige køreindstillinger styres med en kontakt på midterkonsollen. Herfra kan du også aktivere eller deaktivere **SNOW**-mode på 2WD-modeller samt vælge **TRAIL**-mode på 4WD-modeller.

HEARTECT-e platform

HEARTECT-e er en ny platform udviklet eksklusivt til Suzukis elbiler. Den bygger videre på konceptet fra den eksisterende HEARTECT-platform, og gør det muligt at montere et stort batteri. Batteriet indgår desuden som en del af bilens rammestruktur, hvilket giver både lav vægt og høj stivhed. Det store batteri er placeret under gulvet, hvilket sænker bilens tyngdepunkt og sikrer fremragende stabilitet under kørslen. Platformen er specielt designet til den elektriske drivlinje, og derfor opnår e VITARA en venderadius på kun 5,2 meter.



Forfinet affjedring

MacPherson støddæmpere foran øger kørekomforten, forbedrer styrepræcisionen og reducerer støj og vibrationer. Bagtil sørger et multi-link baghjulsophæng for stabil håndtering og høj komfort. Komponenter med høj stivhed bidrager til bedre kontakt mellem dæk og vej, og en længere fjedervandring bagtil giver øget komfort for passagererne på bagsædet. Ventilerede skivebremsere på alle fire hjul sikrer effektiv og pålidelig opbremsning.

Komfort med lavt støj- og vibrationsniveau

Det er ikke kun fraværet af motorstøj, man straks lægger mærke til – også andre støjkluder i kabinen er effektivt reduceret, hvilket gør kørslen mere behagelig. Batteripakken er integreret i bilens bund som en fast del af strukturen, for at dæmpe vejstøj. Derudover bruges lydisolerende skum og lydisoleret glas til at mindske vindstøj, mens støj og vibrationer fra elmotoren også er effektivt isoleret, for at undgå ubehagelig højfrekvent støj.

HEARTECT-e platformen vist med batteri og 2 elmotorer

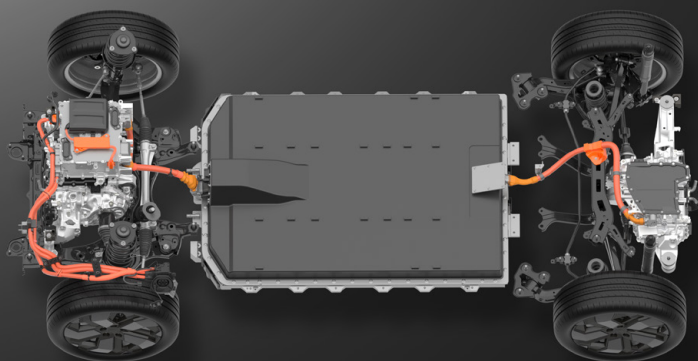

Ladeport med lys



Batteri (kWh)	Rækkevidde WLTP (km)	Ydelse (hk/kW)	Drejningsmoment (Nm)
49	344	144 / 106	193
61	426	174 / 128	193
61 (4WD)	395	184 / 135	307



Forreste elmotor

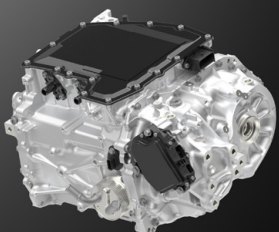

Bagerste elmotor

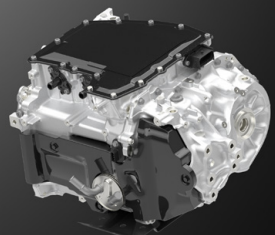

TRAIL-mode



ALLGRIP_e

Som en af de få biler i klassen kan du vælge at få e VITARA med firehjulstræk (AllGrip-e) på Active eller Adventure ustyrsniveau.

AllGrip-e er et elektronisk styret 4WD-system med 2 elmotorer, der gør det muligt at tage på eventyr, hvor andre biler må give op.

AllGrip-e styrer elmotorerne foran og bagtil uafhængigt af hinanden, hvilket giver øget kontrol – også på udfordrende underlag eller i dårligt vejr. Uanset om du kører på snoede veje, ujævnt terræn eller i regn eller sne, sørger AllGrip-e for at optimere vejgreb, stabilitet og handling af bilen.

e VITARA med AllGrip-e giver dig en samlet ydelse på 184 hk og et drejningsmoment på hele 307Nm.

4WD køreindstillinger

ALLGRIP-e systemt udnytter elmotorernes hurtige respons til præcist at fordele moment mellem for- og baghjulene. På glatte veje hjælper systemet ved automatisk at tilpasse momentet, hvis der registreres hjulspin foran eller bagtil.

AUTO

AUTO-mode er standardindstillingen, der sikrer god manøvredegygtighed og stabilitet på ujævne veje, ved automatisk at justere momentfordelingen mellem for- og baghjul, efter det underlag, der køres på.

TRAIL

Ved kørsel i mere udfordrende terræn kan **TRAIL**-mode med fordel vælges. Når et hjul mister grebet og spinner, sørger systemet for at bremse hjulet ned og overføre mere moment til det modsatte hjul. Det gør det nemmere at få bilen gennem glat og ujævnt terræn.

Hill hold – op ad bakke

Ved igangsætning på en bakke hjælper hill hold-funktionen med at forhindre e VITARA i at trille baglæns i cirka to sekunder. Det giver dig tid til trygt og roligt at flytte foden fra bremsen til speederen. Hill hold er standard på alle e VITARA modeller.

Hill descent control – ned ad bakke

Når du kører ned af stejle skråninger, aktiverer Hill descent control automatisk bremsen efter behov, for at holde en konstant hastighed, så du kan fokusere på styring og undgå forhindringer.

Aktiv kurvestyring

Active cornering control aktiveres, før hjulene begynder at miste greb, for at modvirke understyring ved acceleration i sving. Systemet forbedrer kurvestabiliteten ved kun at bremse de indvendige hjul i svinget. Aktiv kurvestyring er standard på alle e VITARA modeller.

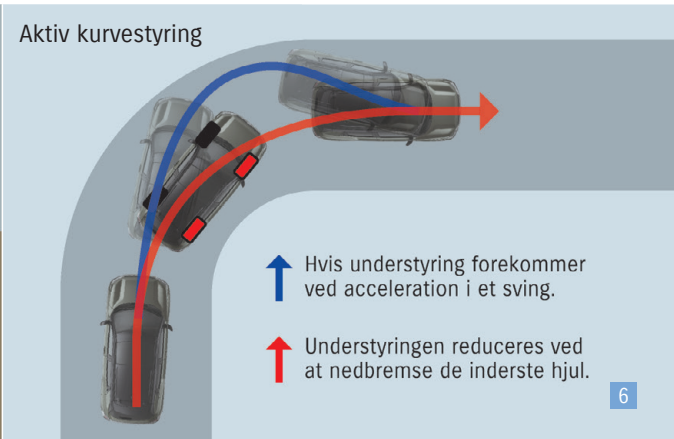
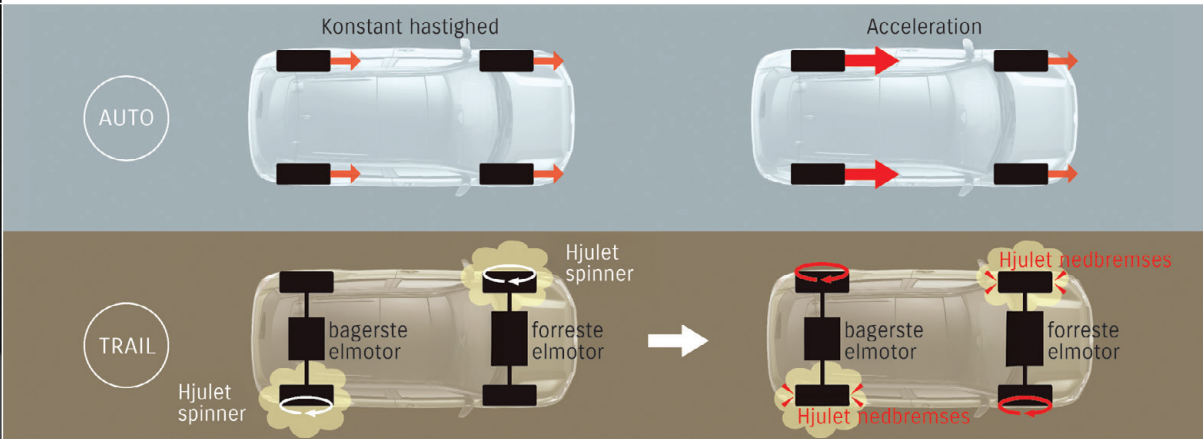







Robust design med muskuløse linjer

De muskuløse linjer sætter scenen for e VITARA og afspejler dens karakter, som en robust og moderne elbil. Samtidig understreger designet dens kræfter og 4x4 SUV-evner, som gør dig klar til eventyr, hvor andre biler må give op. Bilens unikke silhuet, den lange akselafstand og de store hjul i hvert hjørne skaber et markant, dynamisk udtryk og fremhæver den rummelige kabine.

For at vise e VITARA's sande SUV-karakter hæver motorhjelmene sig op mod forruden, mens skærme og skulderlinje er skarpt markerede for at signalere styrke. Bilens struktur og skulpturelle form giver e VITARA et kraftfuldt og moderne look, der tydeligt afspejler dens identitet som både elbil og SUV.

Unikt 3-punkts lysdesign

For- og baglygterne danner et karakteristisk 3-punkts lysdesign bestående af tre lysende elementer, hvor hver enkelt har en unik form. Lygterne forbindes af en enkel, vandret linje både foran og bagpå, der naturligt leder blikket mod Suzuki-logoet i midten.

Adventure-udgaven af e VITARA kommer med imponerende adaptive LED lygter (Matrix), der automatisk blænder op og ned i sektioner ved foran- eller modkørende trafikanten. Dermed opnås de mest optimale lysforhold.

Alufælge er standard

e VITARA er udstyret med fælge i letmetal. De store hjul er lette og har forbedret aerodynamik, hvilket giver bilen et kraftfuldt og elegant udseende uden at gå på kompromis med rækkevidden. Club og Active modeller har 18" alufælge, mens Adventure er udstyret med 19" alufælge.

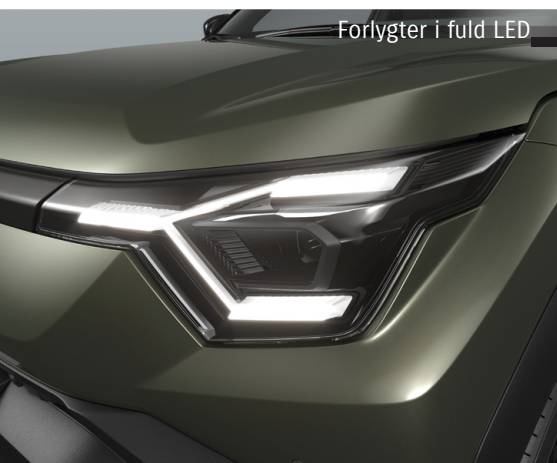

Forlygter i fuld LED



Baglygter i fuld LED



19-tommer fælge (Adventure)



18-tommer fælge (Club og Active)



e VITARA fås med 2 forskellige kabinefarver.
Se farveudvalg på side 30.



Moderne teknologi og eventyrlig stil

Kabinen i e VITARA er designet med inspiration fra bilens ydre, og kombinerer det bedste fra den avancerede elbil-verden med de rå SUV-åner. Her oplever du en hightech stil med det integrerede display, den svævende midterkonsol, stemningsfuldt ambient lys og et rat med et markant, unikt design. Eventyrlysten og den ægte SUV-ånd ses tydeligt i det karakteristiske bløde panel, der strækker sig i hele bilens bredde. Den dominerende midterkonsol og de fire markante luftdyser forstærker indtrykket, mens de skålformede forsæder sikrer dig komfort og støtte - uanset hvor rejsen fører dig hen.

Svævende midterkonsol

Midterkonsollen fremstår svævende, med opbevaringsrum nedenunder, gearvælgeren på toppen og nem adgang til funktioner som **SNOW**-mode (2WD), **TRAIL**-mode (4WD), fra- og tilkobling af det regenererende bremsesystem, hill descent control (4WD) og den elektriske parkeringsbremse.



Lys gør bilen levende

e VITARA introducerer ambient belysning som en ny funktion, der fremhæver den 3D-strukturerede overflade under midterkonsollen og på de forreste dørsider. Du kan vælge mellem 12 forskellige farver med flere lysniveauer.



Moderne rat

Rattet er udført i imiteret læder med to eger og en firkantet form med bløde hjørner, som passer godt til instrumentpanelets opbygning. Det har en let flad top, der sikrer et frit udsyn til den digitale instrumentering, samt en let flad bund, der gør det nemmere at komme ind og ud af førersædet. For optimal førerkomfort kan rattet justeres både i højden og i dybden.

Elektrisk parkeringsbremse

Den elektriske parkeringsbremse betjenes nemt med den lille vippekontakt på den svævende midterkonsol, og du kan vælge, at den automatisk aktiveres, når bilen parkeres. Så kan du trygt parkere uden at bekymre dig om, hvorvidt du har husket at aktivere den.

Brake hold

Hvis "HOLD" knappen er aktiveret, og du trykker hårdt på bremsen, holder bilen stille i lyskryds eller ved kø kørsel, selv når du slipper bremsen. Er "HOLD" ikke aktiveret, vil bilen krybe langsomt frem.





Eventyret ligger lige foran dig

To store 10" skærme danner tilsammen det integrerede displaysystem, der med letlæselige menuer på dansk og intuitiv betjening, gør hver tur til en leg. Al den information, du har brug for, er lige ved hånden. Og som prikken over i'et fylder Infinity-lydsystemet (Adventure) kabinen med en klar og førsteklasses lyd takket være 8 højttalere, en 9" subwoofer og en kraftig forstærker.

Integreret displaysystem

e VITARA introducerer et nyt integreret displaysystem, hvor instrumentering og infotainment mødes i én sammenhængende enhed. Herfra styres funktioner som klimaanlæg, navigation, audio og meget mere – alt sammen samlet for at sikre en intuitiv og enkel betjening.

Digital instrumentering

Den 10,25-tommer store skærm giver dig mulighed for at vælge mellem tre layouts, som du selv kan tilpasse efter dine præferencer. Skærmen har et fast område til visning af speedometer, kørselsinformation og advarsler samt to områder, hvor indhold fra infotainmentskærmen kan vises. Du kan nemt skifte det viste indhold ved at trykke på INFO-knappen på rattet..

Intuitiv infotainment

Den 10,1-tommer LCD-farveskærm i midten understøtter trådløs smartphone-tilslutning eller via USB og Bluetooth. Fanerne på venstre og højre side af skærmen, der kan tilpasses, giver hurtig og intuitiv adgang til en bred vifte af betjeningsmuligheder, herunder navigation, klimastyring, EV- og opladningsindstillinger, samt levende illustrationer af e VITARAs mange assistentfunktioner.

Lyden af eventyr

e VITARA i Adventure udgaven er udstyret med et Infinity-lydsystem, bestående af 9 højttalere inkl. en kraftig 9" subwoofer og en forstærker. Lydgengivelsen er finjusteret specifikt til e VITARA via en kraftfuld digital signal-processor, der er integreret i forstærkeren. Systemet benytter flere teknologier, som oprindeligt er udviklet til Infinitys avancerede Hi-Fi anlæg, og som gør det muligt at gengive musikens fulde dybde og nuancer - uanset genre.



Digital instrumentering

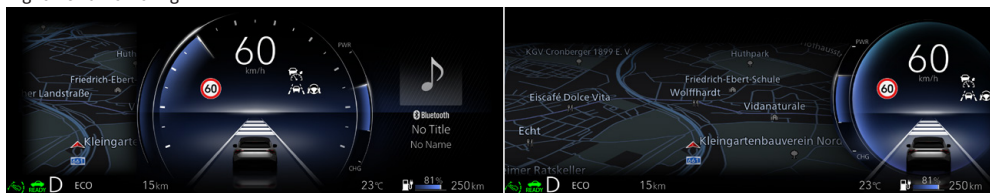

Infotainment skærm



Works with Apple CarPlay

Apple CarPlay lader dig bruge Siri eller touchskærmen til nemt at få rutevejledning, ringe op, høre musik og podcast, samt sende beskeder.

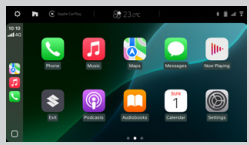

Works with Android Auto

Med Android Auto™ kan du bruge stemmekommandoer til at sende beskeder, få rutevejledning, styre medier og mere. Sig blot "Hey Google" eller hold stemmeknappen på rattet nede for at starte.



360-graders kamera

Club og Active modellerne er udstyret med et bakkamera, mens Adventure modellen har et 360 graders kamerasystem. Her er kameraer monteret foran, bagpå og i begge sidespejle. Det gør parkering lettere ved at give dig et klart overblik over forhindringer. Systemet kan desuden kombinere billederne fra alle fire kameraer og give en 360-graders visning af omgivelserne hele vejen rundt om bilen.

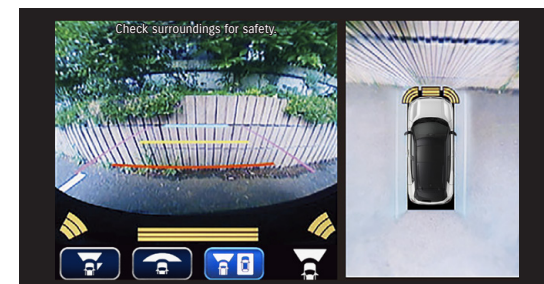

Automatisk visning af billede fra forreste kamera.

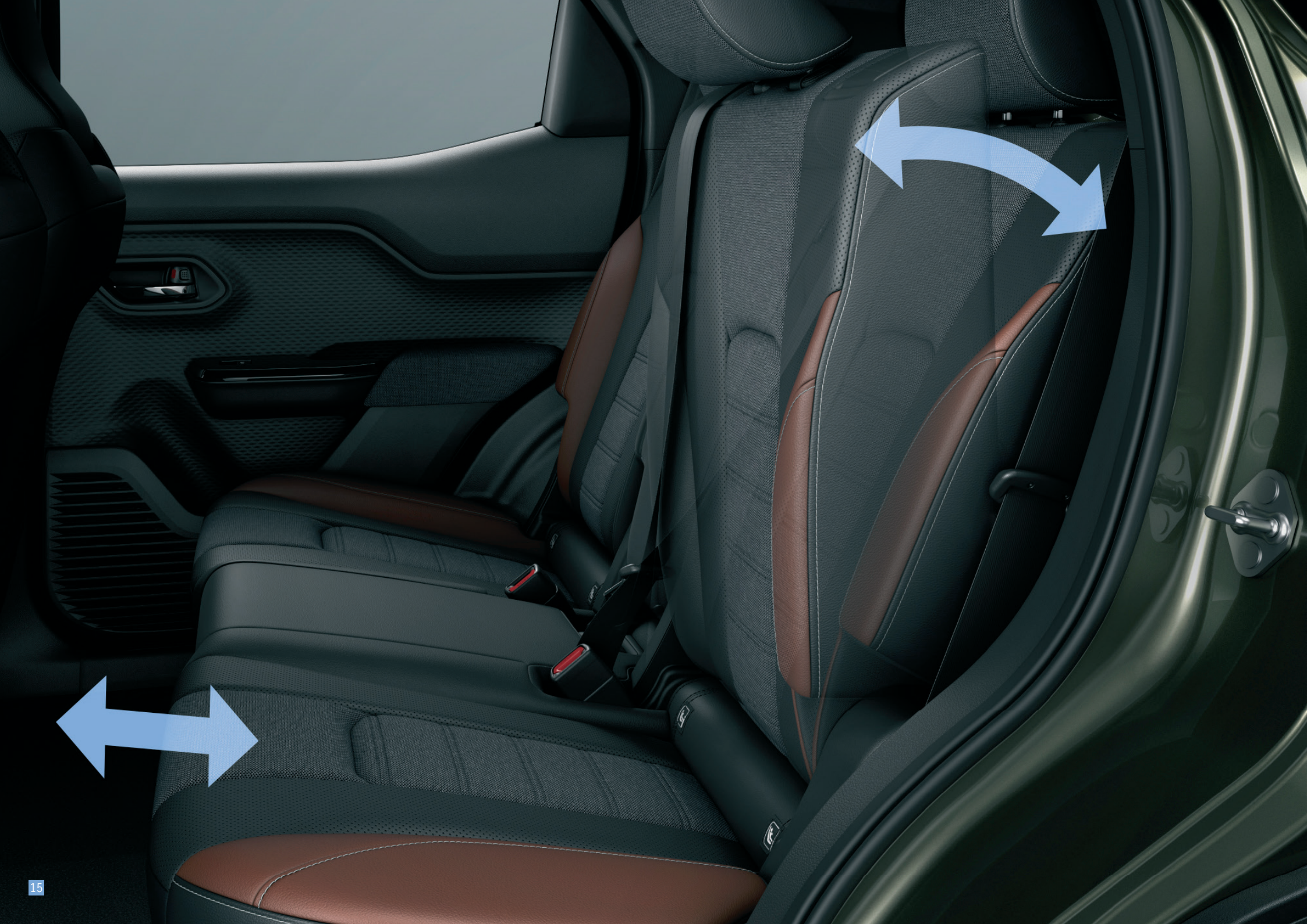

Variabelt bagagerum

Fleksibilitet er et vigtig fokusområde for e VITARA. Derfor kan bagsædet slides 16 cm for mere bagagerumsplads - eller for mere benplads til bagsædepassagererne. Det gør det nemt at optimere fra tur til tur og efter behov. Samtidigt kan bagsæderyggen reguleres for bedre plads i bagagerummet eller mere komfort på bagsædet. Det smarte 40-20-40 splitbagsæde giver også mange muligheder for transport af fx ski, golfudstyr eller de helt store kufferter.

Trådløs opladning

I Adventure modellen er en trådløs lader integreret foran i midterkonsollen, så du nemt kan få strøm på din smartphone, og tilmed slipper for snørklede kabler.

Kopholdere

Et par kopholdere er placeret forrest i midterkonsollen, så de er nemme at nå for både fører og forreste passager.

Svævende midterkonsol

Rummet under midterkonsollens øverste panel byder på stemningsbelysning, en flot tekstureret overflade og er ideel til opbevaring af småting, du gerne vil have lige ved hånden.

Strøm til alle enheder

To USB-porte (1 USB-A, 1 USB-C) og et 12V/120W strømuttag findes i det praktiske rum under midterkonsollen. Det giver dig fleksible muligheder for at oplade og tilslutte de enheder, du har med på farten.

Armlæn foran med opbevaring

Det ergonomiske armlæn mellem forsæderne er tilstrækkeligt langt til at sikre god komfort for personer i mange forskellige størrelser.

Strømuttag til bagsædet

To USB-porte (1 USB-A, 1 USB-C) giver bagsædepassagererne mulighed for at oplade deres smartphones eller tablets. Et lille rum er desuden placeret under portene til praktisk opbevaring af snacks eller mobiltelefoner.

Armlæn på bagsædet

Den midterste del af ryggen på bagsædet kan foldes frem og omdannes til et armlæn med to kopholdere.







Forsæder

Forsæderne har et moderne design med en dybt udformet midtersektion, der giver føreren og passageren en fast og behagelig støtte. Adventure varianten er udstyret med et elektrisk førersæde, der kan justeres i 10 retninger - sædet kan skubbes frem og tilbage, sædekanten kan vinkles, sædehøjden kan justeres, ryglænet kan lænes tilbage, og lændestøtten kan tilpasses.

Bagsæder

Bagsæderne byder på en komfortabel støtte, og funktionelt kan de skydes frem eller tilbage med hele 16 cm for at justere benpladsen til passagererne eller bagagerumskapaciteten. Det giver fleksibilitet i dagligdagen.



Glastag

Adventure modellen er udstyret med et glastag med gardin foran. Glastaget, som er 80,4 cm bredt og 48,9 cm langt, giver e VITARA en indbydende og lysere kabine.

Opvarmede sidespejle

Varmen i sidespejlene (ej Club) aktiveres automatisk, når varmen i bagruden er aktiveret, og hjælper med at forhindre dug og isdannelse på spejlene under kolde og fugtige vejrforhold.

Luftdyser til bagsædet

To ventilationskanaler til bagsædet (ej Club) øger komforten for passagererne bagi ved at føre varm eller kold luft direkte til bageste sæderække.

Opvarmet rat

Rattet kan opvarmes (ej Club) for at holde dine hænder varme og øge komforten under kørsel på kolde dage.

Opvarmet viskerposition

Et varmeelement indbygget langs venstre side og bunden af forruden, hjælper med at holde viskerne fri for is, sne og sjap. (ej Club)

Opvarmede sæder

Varmeelementer i forsæderne (ej Club) sørger for varme til den øvre ryg, lænden og ned langs lårene. Varmen kan justeres i tre trin, så du kan nyde dit næste eventyr med lune.

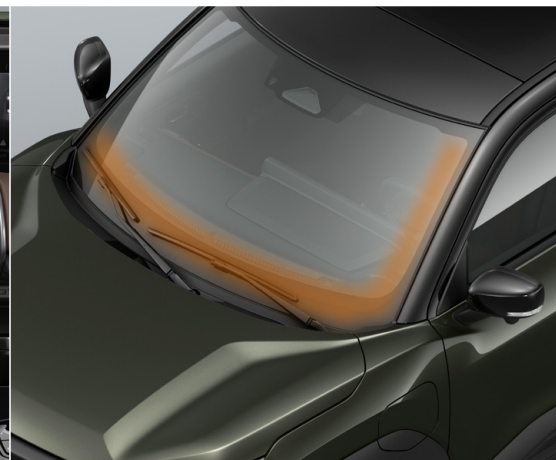



Automatisk nødbremse med genkendelse af bløde trafikanter (DSBS II)

e VITARA er udstyret med et nødbremsesystem, der fungerer ved hjælp af to sensorer – et kamera og en radar. De registrerer, om der er risiko for at påkøre en bil, motorcykel eller en blød trafikant som fx en fodgænger eller cyklist forude. Det er også muligt for systemet at "kigge om hjørner", fx under svingning i lyskryds, og dermed kan systemet evt. forudse og reagere på mulige farlige situationer, som er ved at opstå – selvom det ikke er lige foran bilen.



Vejbane-centrering (LKA)

Når du har aktiveret den adaptive fartpilot, hjælper LKA dig med at holde e VITARA i midten af vognbanen. Hvis systemet registrerer, at du kommer for tæt på et andet køretøj eller en forhindring, assisterer LKA med styringen.



Vognbaneassistent med aktiv force-back

Lane Departure Prevention (LDP) er aktivt ved hastigheder over cirka 60 km/t. Systemet registrerer vejstriberne forude og giver en advarsel, hvis bilen krydser striberne, uden at blinklyset er aktiveret. Advarslerne kommer i form af vibrationer i rattet og et blinkende signal i instrumentpanelet. Hvis systemet tolker, at bilen krydser linjerne – eller viger ud af vognbanen – vil bilen automatisk hjælpe føreren til at holde bilen i vognbanen, ved at det elektriske styretøj aktivt leder bilen ind/retur i vognbanen.

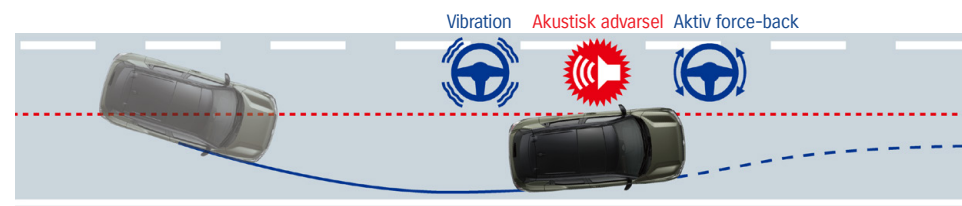
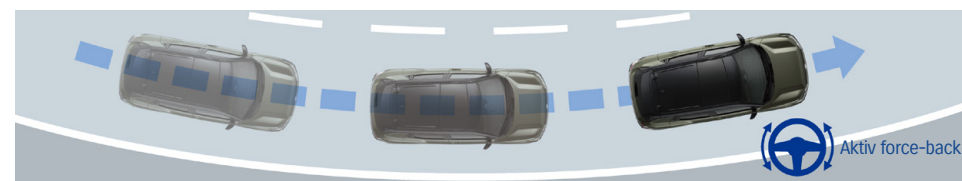
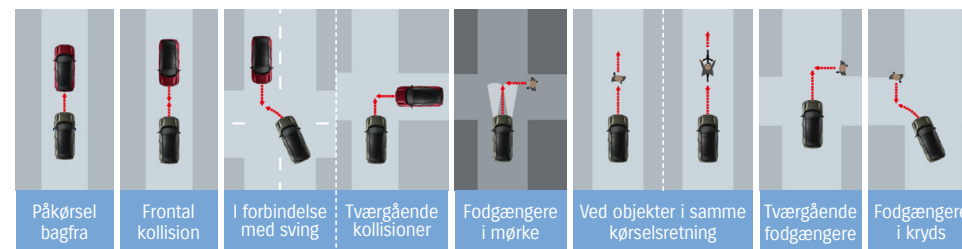

Adaptiv fartpilot (ACC)

Den adaptive fartpilot er koblet til bilens radar og kamerasensor, og den måler hele tiden afstanden til den forankørende bil. Dermed kan den holde afstanden til forankørende – også ved skiftende hastigheder. Det er afslappende for føreren, og den rigtige sikkerhedsafstand holdes ved, at bilen selv sætter farten op og ned. Der er mange muligheder for at tilpasse den adaptive fartpilot efter dine behov



Konstant hastighed

Hvis der ikke er nogen biler foran, holder bilen den valgte hastighed.



Tilpasning af hastighed

Hastigheden opretholdes eller tilpasses automatisk efter det forankørende køretøj.

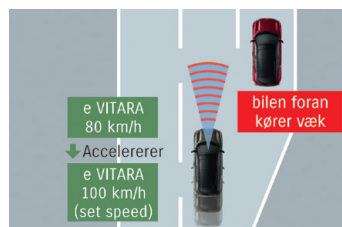

Acceleration

Hvis bilen foran skifter bane, og der bliver fri bane, accelererer e VITARA automatisk op til den indstillede hastighed igen.



Stop and start

e VITARA bremses automatisk ned og standser helt, hvis bilen foran stopper.

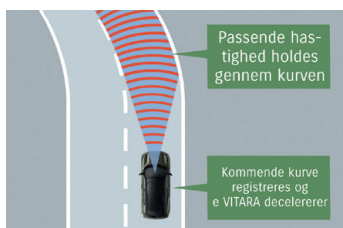

Hastighed i kurver

Hastigheden sænkes automatisk ved kurvekørsel og holdes på et passende niveau, indtil du er ude af kurven.

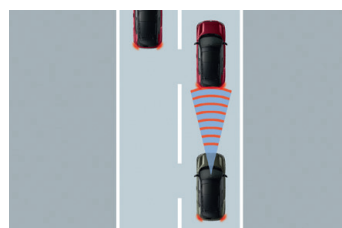

Brake hold

Efter at være stoppet helt ved fx kø-kørsel, trædes blot på speederen eller fartpilot knappen på rattet aktiveres - og bilen genoptager følgeafstanden til bilen foran.

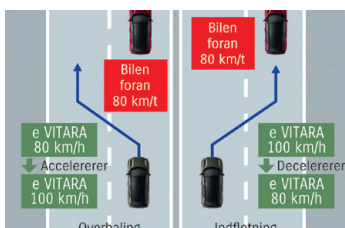

Overhaling og sammenfletning

Assisterer automatisk acceleration og deceleration for at sikre en jævn overhaling og sikker sammenfletning på motorvejen, når blinklyset aktiveres.



Undgå indenomoverhaling

Sænker farten for at tilpasse sig hastigheden på et køretøj, der kører langsommere i overhalingsbanen.

Skiltegenkendelse

Systemet registrerer trafikskilte som hastighedsgrænser, overhalingsforbud og indkørsel forbudt med et kamera, og viser dem i den digitale instrumentering som en hjælp til føreren.

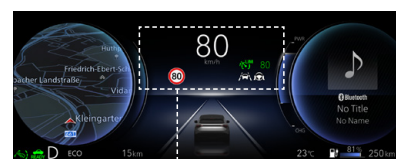

Fartbegrænser

Med et enkelt tryk på en knap kan du vælge enten at bruge en hastighedsgrænse, du selv indstiller, eller den hastighedsgrænse, som skiltegenkendelsen registrerer.





Foto viser e VITARA i Adventure-udgaven.



Matrix-LED (AHS)

e VITARA Adventure er udstyret med adaptive forlygter (Matrix) der lyser i individuelle zoner og automatisk tilpasser sig trafikken ved hjælp af en radar og et kamera, så du får mest muligt lys uden at blænde mod- eller forankørende biler. Lysstyrken og rækkevidden justeres efter hastighed, og fjernlyset tænder automatisk.

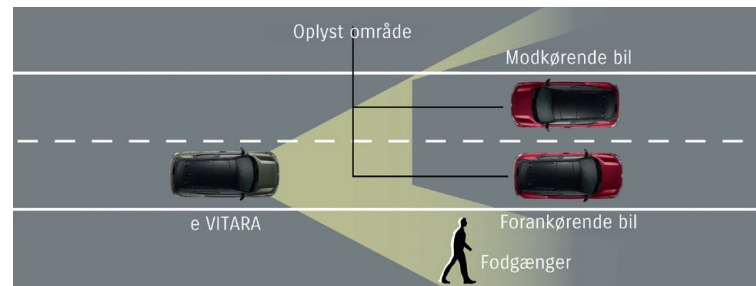

Automatisk op- og nedblænding

Når den automatiske op- og nedblændingsfunktion er slået til, skiftes der automatisk mellem fjern- og nærlys afhængig af trafikken forude og de aktuelle lysforhold.

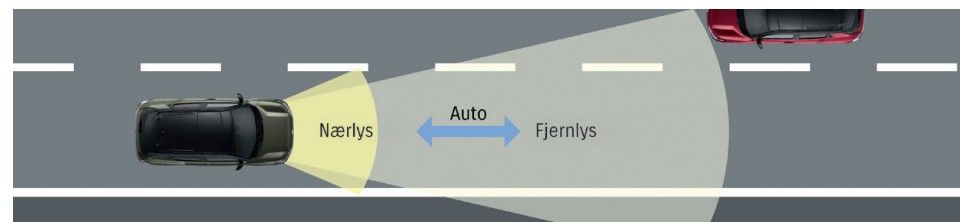

Blindvinkel-advarsel (BSM)

Vognbaneskift ved hastigheder over 15 km/t sikres med to bagmonterede side-radarsensorer, der overvåger køretøjer i eller nær de blinde vinkler på begge sider af bilen. Når et køretøj registreres i en blind vinkel, tændes et advarsels-LED i det relevante sidespejl. Hvis føreren aktiverer blinklyset eller påbegynder et vognbaneskift, suppleres det lysende advarsels-LED med en yderligere alarm for at øge sikkerheden.

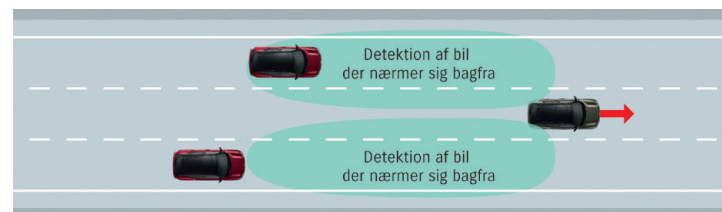

Rear Crossing Traffic Alert (RCTA)

Ved hastigheder op til 8 km/t i bakgear bruges de to side-radarsensorer til at advare føreren om tværgående trafik ved udkørsel fra parkeringspladser. Registreres et køretøj, gives både en visuel advarsel på displayet og en lydalarm



Førerovervågning (DMS)

Systemet overvåger føreren og giver en visuel og akustisk alarm, hvis det vurderer, at føreren er uopmærksom eller ved at falde i søvn.



LOOK
DROWSY
TAKE A BREAK

Advarsel om dødsighed

Systemet registrerer førerens dødsighed ved at overvåge graden af øjenlågslukning og gæbefrekvens. Hvis systemet registrerer førerens dødsighed, advarer det føreren om at holde en pause ved at afgive en akustisk og visuel advarsel.



DOZING
TAKE A BREAK

Søvn under kørsel

Hvis en fører falder i søvn, registrerer systemet, at førerens øjne har været lukket i mere end et vist tidsrum. Der gives en akustisk og visuel advarsel i informationsdisplayet.

KEEP EYES
ON ROAD

Advarsel om ufokuseret kørsel

Hvis systemet registrerer, at føreren ikke har kigget på vejen i mere end et vist tidsrum, med en hastighed på 20 km/t eller mere, advarer det føreren ved at afgive en akustisk og visuel advarsel.

eCall

Med e-Call (nødkald) kan man komme i kontakt med alarmcentralen ved at trykke på SOS knappen i loftet. I tilfælde af et færdselsuheld er systemet i stand til selv at ringe op til alarmcentralen.

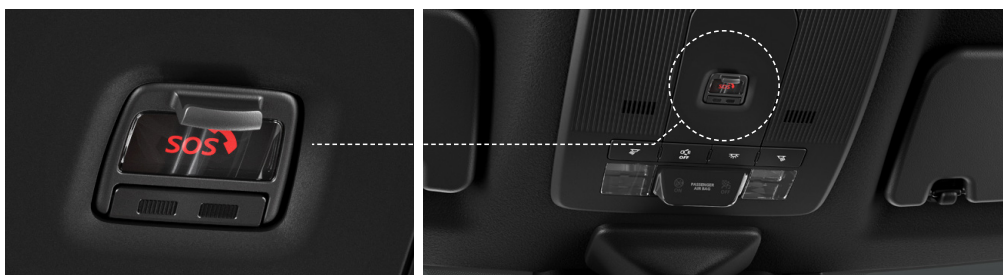



SUZUKI connect

SUZUKI CONNECT er en App-løsning med smarte funktioner, som du kan tilgå via din smartphone og se din e VITARAs batteristatus, samt fjernstyre visse funktioner på afstand.

Batteri

Brug SUZUKI CONNECT-appen til at tjekke batteriets opladningsstatus, rækkevidde og gennemsnitlige strømforbrug, samt den estimerede tid til fuld opladning.

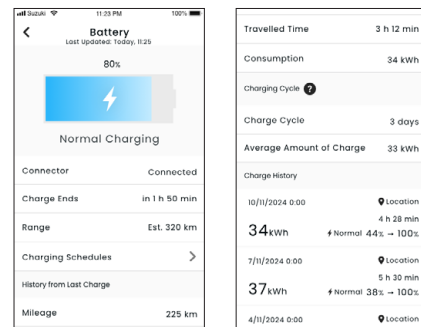

Følg med i opladning

Få besked fra SUZUKI CONNECT-appen, når opladningen starter, afsluttes eller uventet afbrydes. Det giver dig større trykthed og mulighed for at reagere, hvis det bliver nødvendigt.

Lavt batteriniveau

SUZUKI CONNECT-appen giver dig besked, når batteriniveauet falder under en grænse, du selv har angivet, så kan du nå at reagere og undgå at løbe tør for strøm.

Planlæg opladning

Planlæg start og stop af opladning, og opsæt faste opladningstider, der passer til din hverdag eller for at udnytte tidspunkter med lave elpriser f.eks. om natten.

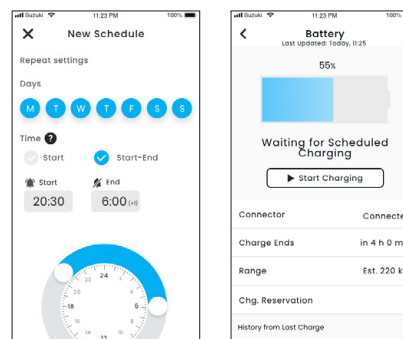

Automatisk start af klimaanlæg / Forvarmning af batteri

Du kan planlægge eller starte opvarmning af kabinen – med eller uden batteriforvarmning – direkte fra appen.

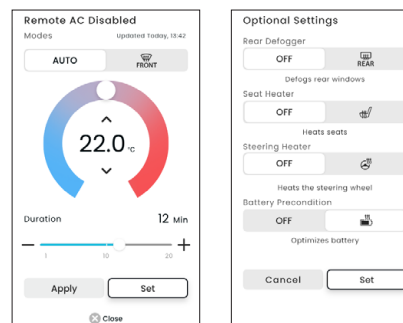

Planlæg din næste tur

Søg og vælg destinationer via SUZUKI CONNECT appen, få ruten vist på e VITARA'ens skærm og kør mod din destination.

Personligt baggrundsbillede

Brug SUZUKI CONNECT-appen til at vælge billeder fra din smartphone og indstille dem som baggrund på e VITARAs integrerede display.

Intelligent navigation

Med adgang til både online og offline navigation, kan du se kort, få vejrmeldinger og finde tilgængelige ladestationer samt parkeringspladser i nærheden.

Smarte funktioner	
Statusmeddelelser	Meddelelser om fejl på bilen
Serviceindkaldelser og recalls	Få besked på din smartphone når det er tid til service eller ved vigtige recalls
Sikkerhedsmeddelelser	Tyverialarm aktiv Bilen er tændt
Tænd/sluk funktioner	Se placering eller juster ladning fra din smartphone
Geofencing og restriktioner for kørsel	Ved ind- eller udkørsel i bestemte geografiske zoner Hvis bilen tændes om natten, kan ejeren få besked Døre ikke låst Lys ikke slukket Haveriblink ikke slukket
Statusmeddelelser	Lys ikke slukket Haveriblink ikke slukket
Kørehistorik	Overblik til kørselsregnskab med distance og tid Lås døre på afstand
Smarte funktioner	Start klimaanlæg Aktivering af sædevarme Aktivering af ratvarme
Find bil	Se bilens placering Del nemt bilens placering med venner eller familie Send din næste destination til bilens navigation Få besked, hvis opladning er færdig eller ved fejl Indstil maksimal ladestand
EV-funktioner	Se batteristatus Advarsel om lavt batteriniveau, tid til at oplade Advarsel om lav temperatur Indstil automatisk forvarmning af kabine eller batteri
Tur-planlægning	Se rute på telefonen og del med navigationssystemet
Wallpaper	Få et billede af hunden, børnene eller din partner til at blive vist i bilens infotainmentssystem
Øvrige funktioner	Hybrid navigation - se hvor effektivt du kører

CLUB 49 KWH BATTERI OG 144 HK

VIGTIGSTE STANDARDUDSTYR

- Adaptiv fartpilot
- Komplet LED lygtepakke
- Aut. op-/nedblænding
- Varmepumpe
- Klima anlæg
- Nøglefri betjening
- 10" digital instrumentering
- 10" infotainmentsystem
- Navigation
- Trådløs Apple CarPlay / Android Auto
- Stemningslys i kabinen
- 40:20:40 splitbagsæde
- Slide-funktion på bagsæde (16 cm)
- Teleskopjustering af rat
- Alufælge (18")
- Suzuki Connect (app-løsning)

FULD SIKKERHEDSPAKKE

- Automatisk nødbremse
- Blind-vinkel advarsel
- Skiltegenkendelse
- Rear Cross Traffic Alert
- Aktiv vognbaneassistent
- Slingreadvarsel
- Bakkamera
- Parkeringssensorer for og bag
- Hill-hold funktion
- LED tågelygter (bag)
- E-call
- Førerovervågning



ACTIVE 61 KWH BATTERI OG 174 HK. ALLGRIP-e (4WD MED 184 HK) KAN TILVÆLGES

UDSTYR SOM CLUB-MODELLEN PLUS:

- Opvarmede sidespejle
- Sædevarme (for)
- Opvarmet viskerposition (forrude)
- Varme i læderrattet
- Luftdyser til bagsæder



ADVENTURE 61 KWH BATTERI OG 174 HK. ALLGRIP-e (4WD MED 184 HK) KAN TILVÆLGES

UDSTYR SOM ACTIVE-MODELLEN PLUS:

- Indtræk i imiteret-dellæder
- LED tågelygter (for og bag)
- Alufælge (19")
- Aut. højdejustering af forlygter
- Adaptiv op- og nedblænding i individuelle zoner (Matrix-LED)
- 360 graders kamera
- Glastag foran
- Premium lydanlæg
- 8 højtalere & subwoofer
- Trådløs telefonoplader



FARVEUDVALG

TILLÆG FOR PEARL OG METALLIC



Arctic White (ZHJ)



Land Breeze Green Pearl Metallic (WA1)



Celestial Blue Pearl Metallic (WBH)



Splendid Silver Pearl Metallic (WBE)



Grandeur Grey Pearl Metallic (WBF)



Bluish Black Pearl (WB3)

TO-FARVET MED SORT TAG (KUN ADVENTURE)

TILLÆG FOR TO-FARVET LAKERING



Arctic White Pearl / Bluish Black Pearl (E5G)



Land Breeze Green Pearl Metallic / Bluish Black Pearl (FDC)



Splendid Silver Pearl Metallic / Bluish Black Pearl (E85)



Grandeur Grey Pearl Metallic / Bluish Black Pearl (FFZ)



Opulent Red Pearl Metallic / Bluish Black Pearl (E86)

2 FORSKELLIGE KABINEFARVER

Hvis du vælger e VITARA Adventure i grøn eller sølv - med eller uden sort tag - får du en kabine med eksklusive brune farver på paneler og sæder. I alle andre varianter og farver får du et klassisk sort interiør.



SPECIFIKATIONER

BATTERI		Club	Active	Adventure
Batteri, kWh		49	61	
Batteritype		Lithium jernfosfat (LFP)		
Batteritemperatur regulering		Varmepumpe		
RÆKKEVIDDE		2WD (49 kWh)	Active/Adventure 2WD (61 kWh)	Active/Adventure 4WD (61 kWh AllGrip-e)
Rækkevidde ved blandet kørsel (WLTP), km		344	426	395
Forbrug ved blandet kørsel (WLTP), Wh/km		149	151	166
Rækkevidde ved bykørsel (WLTP), km		482	581	526
Forbrug ved bykørsel (WLTP), Wh/km		106	111	125
OPLADNING				
AC opladning (hjemmeladning), 3 faser, kW		11		
AC opladning 10-100%		ca. 4 timer	ca. 5 timer	
DC opladning (hurtigladning), kW		53	67	
DC opladning 10-80%		ca. 45 min		
DIMENSIONER				
Længde, mm		4.275		
Bredde, mm		1.800		
Højde, mm		1.635		
Akselafstand, mm		2.700		
Sporvidde	For, mm	1.540		
	bag, mm	1.545		
Venderadius, m		5,2		
Frihøjde, mm		180		
Siddepladser, personer		5		
Bagagerum (VDA), liter		238 - 310		
Bagagerum, nedfældet bagsæde (VDA), liter		562		
Bagagerum (max), liter		1.052		
ELEKTRISK YDELSE		2WD	Active/Adventure 2WD	Active/Adventure 4WD (Allgrip-e)
Maks output	Total, hk/kW	144/106	174/128	184/135
	For, hk/kW	144/106	174/128	174/128
	Bag, hk/kW	-	-	65/48
Drejningsmoment, Nm		193	193	307
PRÆSTATIONER		2WD	Active/Adventure 2WD	Active/Adventure 4WD (Allgrip-e)
Tophastighed, km/t		150	150	150
0-100 km, sek		9,6	8,7	7,4
Transmission				
Type		Reduktionsgear		

CHASSIS				
Bremser	For	Ventilerede skiver		
	Bag	Ventilerede skiver		
Platform		HEARTECT-e		
DÆK & FÆLGE		Club	Active	Adventure
Dimensioner		225/55 R18	225/55 R18	225/50 R19
VÆGT				
Egenvægt, kg		1.702	1.760-1.799	1.860-1.899
Køreklar vægt, kg		1.777	1.835-1.874	1.935-1.974
Totalvægt, kg		2.180	2.250	2.360
Anhængervægt, m/u bremser, kg		750		
GARANTI				
Teknisk garanti		6 år /150.000 km*		
Rustgaranti (gennemtæring indefra)		12 år		
Garanti på højvolts-batteri		8 år/160.000 km		

*Suzuki e VITARA har en samlet teknisk garanti på 6 år/150.000 km. De første 3 år/100.000 km dækkes af fabrikkens garanti, mens de næste op til 3 år eller op til 150.000 km dækkes af Suzuki i Danmark. Den samlede garanti gælder kun Suzuki e VITARA importeret af Suzuki Bilimport Danmark A/S og solgt og leveret i Danmark gennem en autoriseret Suzuki-forhandler.

Forbrug og rækkevidde er iflg. WLTP normen ved blandet kørsel og påvirkes af bl.a. kørestil, vejrforhold og brug af udstyr, som fx sædevarme og klimaanlæg. De angivne opladningstider gælder under optimale forhold.

STANDARDUDSTYR

SIKKERHED OG KØREASSISTENTER	Club	Active	Adventure
Automatisk nødbremse med fodgængerkenkendelse (DSBS II)	•	•	•
Vognbaneassistent med aktiv force-back (LKA) + (LDP)	•	•	•
Adaptiv fartpilot (ACC)	•	•	•
Skiltegenkendelse (TSR)	•	•	•
Hastighedsassistance (ISA)	•	•	•
Fartbegrænser	•	•	•
Automatisk op- og nedblænding (fjernlys)	•	•	–
Adaptiv op- og nedblænding i individuelle zoner (Matrix-LED)	–	–	•
Blind-vinkel advarsel (BSM)	•	•	•
Advarsel for krydsende trafik bag bilen (RCTA)	•	•	•
Førerovervågning (DMS)	•	•	•
eCall	•	•	•
Elektrisk parkeringsbremse (EPB)	•	•	•
Bakkamera	•	•	–
360-graders kamera inkl. bakkamera	–	–	•
Parkeringsensorer	for/bag	for/bag	for/bag
SNOW mode	2WD	2WD	2WD
TRAIL mode	–	AllGrip-e	AllGrip-e
Hill-hold funktion	•	•	•
Hill descent control	–	AllGrip-e	AllGrip-e
Regenerativ deceleration med 3 niveauer (opsamling af strøm)	•	•	•
Kollision-sensitiv døroplåsning	•	•	•
7 Airbags for/bag/gardin/knæ	•	•	•
Passagerairbag deaktivering	•	•	•
Automatisk nedblændeligt bakspejl	•	•	•
Sikkerhedsseler foran: 3-punktsseler med skulderhøjdejustering	•	•	•
Sikkerhedsseler bag: 3-punktsseler	•	•	•
Sikkerhedssele-påmindelse (for & bag)	•	•	•
Passagerregistrering (for/bag)	•	•	•
ISOFIX beslag ved bagsæder	2	2	2
Børnesikring på bagdøre	•	•	•
EKSTERIØR	Club	Active	Adventure
Automatisk nærllys	•	•	•
Man. højdejustering af forlygter	•	•	–
Aut. højdejustering af forlygter	–	–	•
Follow me home og leave home lysanimation	•	•	•
LED kørellys (DRL)	•	•	•

LED tågelysgter	–/bag	–/bag	for/bag
Sidespejle med blinklys	•	•	•
Indfarvede sidespejle	•	•	•
Foldbare sidespejle med blinklys	•	•	•
Opvarmede sidespejle	–	•	•
Indfarvet for- og bagkofanger med mørke SUV-detaller	•	•	•
Sorte SUV-detaller om hjulkasser	•	•	•
Glastag foran med solskærm	–	–	•
UV- og infarød afvisende sideruder (for)	•	•	•
Tonede bagruder	•	•	•
2 lags lyddæmpet forrude med UV- og infrarød afvisning	•	•	•
L-formet opvarmning af forrude (viskerpositioner)	–	•	•
Opvarmet bagrude	•	•	•
Regnsensor	•	•	•
Hajfinneantenne	•	•	•
Infotainment og instrumentering	Club	Active	Adventure
10,25" digital instrumentering	•	•	•
10,1" skærm til infotainment	•	•	•
Radio DAB/FM/AM	•	•	•
Navigation	•	•	•
Trådløs Apple CarPlay	•	•	•
Trådløs Android Auto	•	•	•
Bluetooth®	•	•	•
Batteri og -opladningsovervågning	•	•	•
Premium Infinity sound by Harman	–	–	•
Højtalere	4	4	8
9" subwoofer	–	–	•
USB for: USB-A og USB-C	•	•	•
USB bag: USB-A og USB-C	•	•	•
KOMFORTUDSTYR	Club	Active	Adventure
Varmepumpe til kabinevarme	•	•	•
Aut. klimaanlæg	•	•	•
Trådløs mobiltilf oplader	–	–	•
Opvarmet kunstlædderrat	–	•	•
Luftdyser til bagsæder	–	•	•
Elektriske ruder m. auto op/ned	for/bag	for/bag	for/bag

Centrallås	•	•	•
Nøglefri betjening	•	•	•
Teleskop og højdejustering af rat	•	•	•
INTERIØR	Club	Active	Adventure
Genvejsknapper til klimaanlæg	•	•	•
Læselamper	•	•	•
Lys i handskerum	•	•	•
Lys i fodbrønd	•	•	•
Lys i bagagerum	•	•	•
Stemmingsbelysning i 12 farver	•	•	•
Kunstlædderrat	•	•	•
Stofsæder	•	•	–
Sæder i imiteret del-læder	–	–	•
Forsæder	Club	Active	Adventure
Højdejusterbart førersæde	•	•	•
10-vejs eljusterbar førersæde	–	–	•
Justerbar lårstøtte førersæde	–	–	•
Justerbar lændestøtte førersæde	–	–	•
Sædevarme forsæder	–	•	•
Bagsæder	Club	Active	Adventure
40:20:40 splitsæde	•	•	•
16cm slide-funktion	•	•	•
Regulerbar bagsæderyg	•	•	•
Midterarmen med kopholdere	•	•	•
Andet interiør	Club	Active	Adventure
12V-stik i midterkonsol	•	•	•
Formsydede måtter	•	•	•
Solskærme med make-up-spejl	•	•	•
Midterarmen med opbevaring (for)	•	•	•
Opbevaring under midterkonsol	•	•	•
Dørlokker med plads til flasker, (for/bag)	•	•	•
Panikhåndtag ved bagsæder og forreste passagersæde	•	•	•
Type 2-kabel til opladning ude og hjemme (5 m)	•	•	•

Vær opmærksom på, at det ikke er alle Smartphones/ Tablets der er kompatible med Android Auto™ og Apple CarPlay™. Benyttelse af App's sker udelukkende via mobiltelefonen. Dataforbrug forudsætter at bruger har mobilabonnement tilknyttet med mobildataforbrug. Android Auto™ er et registreret varemærke der tilhører Google inc. Eksempler på tjenester er Google Maps™ og Google Search™. Android Auto passer til de fleste smartphones med Android 10+. Se yderligere her: www.android.com/auto. Apple CarPlay™ er et registreret varemærke af Apple Inc. Liste over kompatible iPhones kan ses her: www.apple.com/ios/carplay/. ESP er et registreret varemærke af DaimlerChrysler AG. Bluetooth er registreret varemærke af Bluetooth SIG, Inc.

EN HELT ELEKTRISK VITARA



Alle oplysninger og illustrationer er baseret på den udførelse af bilerne, som var gældende ved brochurens endelige redigering (oktober 2025). Modelprogram, tekniske data og udstyrsspecifikationer kan ændres uden forudgående varsel. Nærmere oplysninger fås hos Suzuki-forhandlerne. Der tages forbehold for trykfejl og evt. afgiftsændringer.

www.suzuki.dk

Suzuki Bilimport Danmark A/S
Unionsvej 16, 4600 Køge

